



3-in-1 SleepyTime™

Ultrasonic Humidifier - Diffuser - Night-Light

Use And Care Manual



- ♥ No filters required
- ♥ Essential oil diffuser
- ♥ Calming color changing night-light
- ♥ Whisper quiet
- ♥ Use with Vicks Scent Pads
- ♥ Auto Shut Off

This humidifier adds water vapor to the surrounding air helping the user to breathe better. If you have any questions about the operation of your Vicks 3-in-1 SleepyTime Humidifier, call our toll-free Consumer Relations line at 1-800-VAPOR-1-2 or e-mail us at ConsumerRelations@HelenofTroy.com.

IMPORTANT!
READ AND SAVE THESE INSTRUCTIONS

VUL500
Series

Important Safety Instructions

READ AND SAVE THESE IMPORTANT SAFETY INSTRUCTIONS BEFORE USING THIS APPLIANCE

WHEN USING ELECTRICAL APPLIANCES, BASIC PRECAUTIONS SHOULD ALWAYS BE FOLLOWED TO REDUCE THE RISK OF FIRE, ELECTRICAL SHOCK AND INJURY TO PERSONS, INCLUDING THE FOLLOWING:

1. The appliance should **ALWAYS** be placed on a firm, flat, waterproof surface at least four feet (1.2 m) away from bedside, 12 inches (30 cm) from the wall and out of reach of patients, children and pets. Be sure the appliance is in a stable position and the power cord is away from heated surfaces and out of the way to prevent the humidifier from being a tripping hazard.
2. The appliance should not be left unattended in a closed room. Leave room door partly open. **DO NOT** aim Mist Outlet directly at walls, furniture and bedding.
3. Before using the appliance, extend the cord and inspect for any signs of damage. **DO NOT** use the unit if the cord has been damaged. **DO NOT** operate with power cord coiled or twist tie in place.
4. The appliance has a polarized plug (one blade is wider than the other) as a safety feature. This plug will fit into a polarized outlet only one way. If the plug does not fit fully into the outlet, reverse the plug. If it still does not fit, contact a qualified electrician. **DO NOT** attempt to defeat this safety feature.
5.  To avoid fire or electric shock hazard, plug the appliance directly into a 120V AC electrical outlet. To avoid risk of fire, electric shock or personal injury, **DO NOT** use an extension cord or power strip.
6. The appliance should **ALWAYS** be unplugged and emptied when not in operation or while being cleaned. Shut off and unplug humidifier before moving. **DO NOT** move or tilt humidifier while it is in operation. Plug and unplug unit with dry hands. **NEVER** pull by cord.
7. Appliance requires regular cleaning. Refer to and follow cleaning instructions.
8. **DO NOT** operate outdoors; this appliance is intended for indoor residential use only.
9. **DO NOT** cover or insert objects into any openings on the unit.
10. **DO NOT** attempt to repair or adjust any electrical or mechanical functions on this appliance. Doing so will void your warranty.
11. **DO NOT** place in direct sunlight, high temperature areas or near computers or sensitive electronic equipment.
12. **DO NOT** touch the nebulizer while the unit is plugged in as burns could result.
13. **DO NOT** touch skin with exposed VapoPad or place VapoPad on furniture, fabric, bedding or plastic.
14. **DO NOT** add any medications (e.g. Kaz Inhalant or Vicks VapoSteam) into Mist Outlet, Base, Water Reservoir or Water Tank.

Vicks VUL500 Series Humidifier



This device complies with Part 18 of the FCC rules.

Warning: Changes or modifications to this unit not expressly approved by the party responsible for compliance could void the user's authority to operate the equipment. This equipment has been tested and found to comply within the limits for Consumer ISM equipment, pursuant to Part 18 of the FCC rules. These limits are designed to provide reasonable protection against harmful interference in a residential installation. This equipment generates, uses and can radiate radio frequency energy, and if not installed and used in accordance with the instructions, may cause harmful interference with radio communications. However, there is no guarantee that interference will not occur in a particular installation. If this equipment does cause harmful interference to radio or television reception, which can be determined by turning the equipment off and on, the user is encouraged to try to correct the interference by one or more of the following measures:

- Reorient or relocate the receiving antenna.
- Increase the separation between equipment and receiver.
- Connect the equipment into an outlet on a circuit different from that to which the receiver is connected.
- Consult the dealer or an experienced radio TV technician for help.

Vicks 3-in-1 SleepyTime Humidifier (Model VUL500)

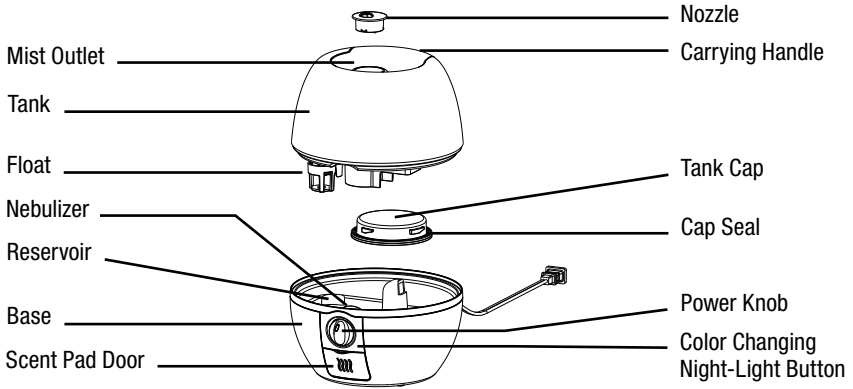

VUL500 Series Accessories (Not Included)

The following optional accessories work great with your humidifier.

Vicks VapoPads (One menthol VapoPad sample included)

Use Vicks VapoPads with your humidifier for soothing vapors. Enjoy up to 8 hours of soothing comfort per pad. Choose from three scents: Soothing Menthol Vapors, Comforting Sleepy Time Comfort (eucalyptus, rosemary and lavender) and Calming Vapors (menthol and lavender).



VSP-19FP VBR-5FP VSP30FP

Protec® Antimicrobial Cleaning Products (Not Included)

These products feature an antimicrobial, Aquastat®, that helps keep your humidifier cleaner, longer. Simply drop in the tank for fresh, cleaner mist! Benefits of using these products include:

- Kills up to 99% of odor causing bacteria
- Keeps cleaning for up to 30 days
- Contains no harmful chemicals



PC1V1

PC1F

Setting Up Your Humidifier

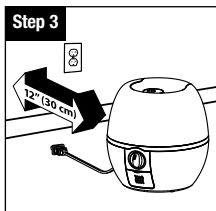

1. Remove packaging materials. **Keep instructions.**
2. Remove twist tie and extend power cord.
3. Place on a firm, level, water resistant surface a minimum of 12" (30cm) from any walls.

Filling/Refilling

NOTE: Tank should be carried using two hands. One hand using carrying handle located on tank top and other hand supporting the base of the tank.

Helen of Troy will not accept responsibility for property damage caused by water spillage.

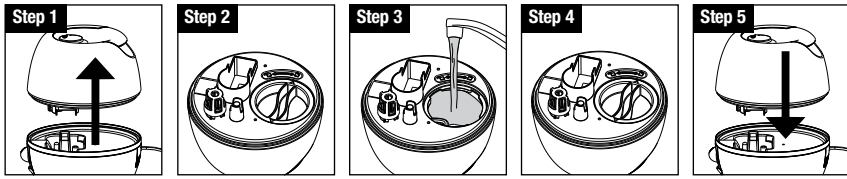

1. Remove Tank and turn upside down.
2. Remove Tank Cap in the direction of the open lock symbol.
3. Fill Tank with cool water. Do not fill with warm or hot water.
4. **Securely** replace Tank Cap, aligning arrow to lock symbol.
5. Place Tank back on Base.

⚠ CAUTION: USE CARE WHEN HANDLING WATER TANK TO AVOID UNNECESSARY IMPACT. BANGING OR DROPPING THE WATER TANK COULD RESULT IN DAMAGE TO THE TANK THAT WILL CAUSE LEAKING.

Operating

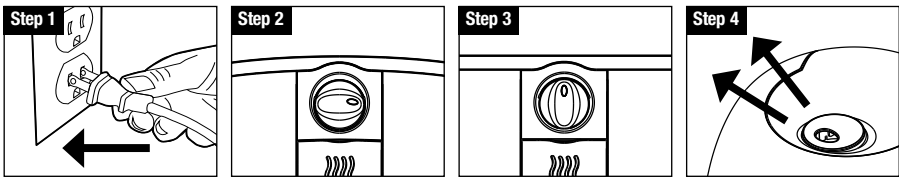

1. **Power:** With the Power Knob in the off position, plug humidifier into a polarized 120V outlet.

⚠ CAUTION: TO AVOID ELECTRIC SHOCK DO NOT PLUG HUMIDIFIER INTO OUTLET WITH WET HANDS.

2. **Humidity Output:** Turn the Power Knob to highest setting.
3. **Humidity Level:** When a comfortable humidity level is reached turn Power Knob to a lower setting. A comfortable humidity level is between 40-60%.

To monitor your humidity level use a humidity monitor such as the Vicks V70 or V70-CAN model.

If you notice condensation on the walls, windows or around unit, your humidity level is too high. Turn humidifier off, or lower humidity output level.

4. Direct mist output away from walls, furniture and bedding.

⚠ CAUTION: BEFORE MOVING HUMIDIFIER, TURN OFF, UNPLUG AND EMPTY THE HUMIDIFIER.

Using Vicks VapoPads

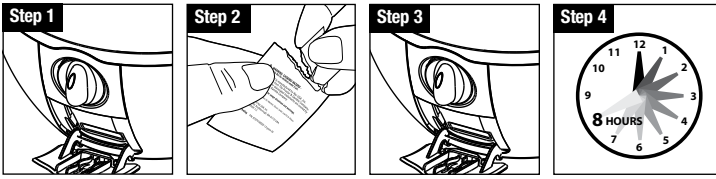

Your humidifier can be used with Vicks VapoPads to provide up to 8 hours of soothing vapors. One free sample of the Vicks Soothing Menthol VapoPad is included with your humidifier. To use your unit with Vicks VapoPads:

1. Open VapoPad Door.
2. Open VapoPad by tearing notch on pad bag. **DO NOT** touch pad with hands. If pad is touched **DO NOT** rub face or eyes as it may cause irritation.
3. Insert Vicks VapoPad with angled end facing towards the product. Close door.
4. After 8 hours, discard scent pad.

To continue using scent pads, repeat steps 1-4.

VapoPad Recommended Usage:

- Not recommended for infants under 10 lbs (4.5 kg).
- For children between 10-22 lbs (4.5-10 kg) do not use more than 2 pads in a 24 hr period.

Scent Pad Ingredients: VSP-19, VSP-19-CAN: Eucalyptus Oil, Menthol, Glycol, Cedar Leaf Oil & Others

Operating the Night-Light by Touching the

- 1st Press: Color changing Night-Light turns ON
- 2nd Press: Light color stops on the current color
- 3rd Press: Turns Night-Light function OFF

Operating with Essential Oils

To use essential oils in your humidifier, add a few drops of your favorite essential oil(s) to the water in the Tank and replace the Cap. **DO NOT** operate without water. **ONLY** use 100% natural essential oils, use of other oils may cause damage to the Humidifier.

ALWAYS reference the essential oil labeling for usage and dosage instructions.

NOTE: The Tank and Reservoir are made of oil-proof materials but other parts of the Humidifier are not. Essential oils should only be allowed in the Tank and Reservoir. If any oils spill outside of the Tank or Reservoir, be sure to wipe down gently with a wet paper towel and then dry gently with a dry paper towel.

Water Quality and Your Humidifier

High mineral content in your water, also known as “hard water” may cause a white mineral residue to accumulate on surfaces in the room near the humidifier. This mineral residue is commonly referred to as “white dust.”

The higher the mineral content or hardness of your water, the greater the potential that you may have white dust.

“White dust” is not a result of a defect or flaw in the humidifier. It is a result of the amount of minerals suspended in the water you are using.

If you live in a hard water area the use of distilled water will minimize the production of white dust.

Weekly Cleaning

To properly clean your humidifier we recommend the separate processes of Scale Removal and Disinfecting shown below. These two processes must be performed separately.

All maintenance should be done in the kitchen or bathroom on a water resistant surface near a faucet. **DO NOT** wash any components of this humidifier in the dishwasher.

Instructions for Scale Removal

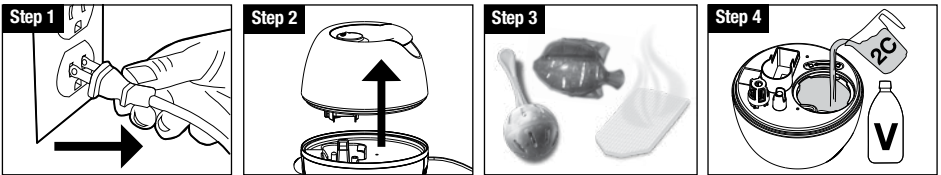

1. Turn off and unplug the humidifier.
2. Remove Water Tank from Base. Remove Tank Cap, taking care that the rubber Cap Seal does not come off. Empty water from Water Tank and Base.
3. If Antimicrobial Cleaning Product is installed, remove Antimicrobial Cleaning Product and set aside. **DO NOT** clean Antimicrobial Cleaning Product. This will damage the Antimicrobial Cleaning Product.
4. Add 2 cups of undiluted distilled white vinegar to Water Tank. Replace Tank Cap and swish vinegar solution around in Tank. Place Tank on Base. Vinegar solution will drain into Water Reservoir and loosen mineral buildup (scale) on Nebulizer and Float as they soak in the solution. It will also loosen scale on bottom of Water Tank.

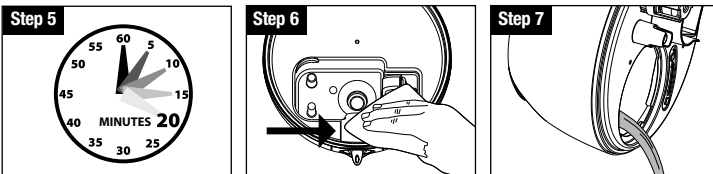

5. Soak for 15-20 minutes.
6. After soaking, unlock Tank Cap and pour solution out in sink. Pour solution from Water Reservoir out in sink. Wipe Nebulizer and Float with soft cloth to remove loosened mineral deposits.
7. Rinse Water Reservoir and Water Tank until smell of vinegar (for Scale Removal process) or bleach solution (for Disinfecting process) is gone. Make sure water does not enter the fan opening (vented opening on right side of Reservoir) or Power Knob.

⚠ CAUTION: DO NOT SUBMERGE BASE IN WATER. DOING SO WILL DAMAGE THE HUMIDIFIER AND VOID THE WARRANTY.

Weekly Cleaning

(Continued)

Instructions for Disinfecting

Follow Steps 1-3 in Scale Removal Instructions in previous section.

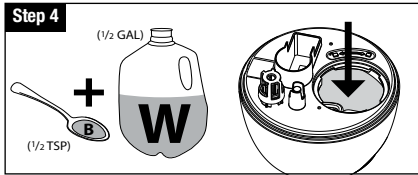

For Step 4: Add ½ tsp of bleach to ½ gallon (1.9L) of water and add to Tank. Replace Tank Cap. Swish solution around in Tank. Place Tank on Base. Bleach solution will drain into Reservoir and will disinfect Reservoir and other components as they soak.

NOTE: Using more than ½ tsp of bleach to ½ gallon of water may result in damage to your humidifier.

See steps 5-7 in Scale Removal Instructions in previous section to complete Disinfecting process.

NOTE: DO NOT mix vinegar and bleach solutions together. **Scale Removal and Disinfecting must be done separately.**

End-Of-Season Care And Storage

Follow the **CLEANING** instructions when the humidifier will not be used for at least one week, or at the end of the season.

At the end of the season, remove any accessories used with the humidifier and allow the humidifier and accessories to dry completely before storing.

DO NOT store with water inside the Base, Reservoir or Tank.

Pack unit safely and store in a cool, dry location.

Consumer Relations

TO ORDER REPLACEMENT PARTS CONTACT CONSUMER RELATIONS

Call us toll-free at: 1-800-VAPOR-1-2

E-mail: ConsumerRelations@HelenofTroy.com

Or visit our website at: www.VicksHumidifiers.com

Please be sure to specify model number.

Electrical Ratings

The Vicks VUL500 Series model is rated at 120V, 60 Hz.

Troubleshooting

If your humidifier is not working properly, refer to the following:

Problem	Possible Cause	Solution
Power Knob is turned "on" and the power light is off	<ul style="list-style-type: none">• Unit not plugged in• No power at outlet	<ul style="list-style-type: none">• Plug unit in• Check home circuits, fuses, test outlet
Power is on and little or no mist is produced	<ul style="list-style-type: none">• No water in tank• Unit is not level• Mineral deposits on Nebulizer• Power setting may be too low• Water Tank or Base were washed with detergent	<ul style="list-style-type: none">• Fill Water Tank with cool water• Place on a level surface• Clean Nebulizer (refer to Weekly Care & Cleaning instructions)• Turn the Power Knob to increase output• Rinse thoroughly with clean water until there is no foam or smell of cleaning solution
Water overflows from Reservoir	<ul style="list-style-type: none">• Tank may be damaged• Tank Cap is not tight• Tank Cap Seal may be missing	<ul style="list-style-type: none">• Check the Tank for any cracks or damage. and replace if necessary• Close Tank Cap to lock position• Check to see if Cap Seal is attached to Tank Cap. If not, contact Consumer Relations
Condensation forms around humidifier or on windows and walls	<ul style="list-style-type: none">• Mist Intensity is set too high for room size or pre-existing humidity level• Humidifier may be too close to wall or window	<ul style="list-style-type: none">• Decrease mist output to lower setting or open door to the room• Move humidifier away from wall or point Mist Outlet away from wall or window
No Night-Light display	<ul style="list-style-type: none">• Light Button is not pressed	<ul style="list-style-type: none">• Press the Light Button to turn on the color changing light and press a second time to stop on the current color

NOTE: Failure to keep this unit clean from mineral deposits normally contained in any water supply will affect the efficiency of operation of this unit. Customer failure to follow these instructions may void the warranty.

2 Year Limited Warranty

YOU SHOULD FIRST READ ALL INSTRUCTIONS BEFORE ATTEMPTING TO USE THIS PRODUCT.

- A. This 2 year limited warranty applies to repair or replacement of product found to be defective in material or workmanship. This warranty does not apply to damage resulting from commercial, abusive, unreasonable use or supplemental damage. Defects that are the result of normal wear and tear will not be considered manufacturing defects under this warranty. **KAZ IS NOT LIABLE FOR INCIDENTAL OR CONSEQUENTIAL DAMAGES OF ANY NATURE, ANY IMPLIED WARRANTY OF MERCHANTABILITY OR FITNESS FOR A PARTICULAR PURPOSE ON THIS PRODUCT IS LIMITED IN DURATION TO THE DURATION OF THIS WARRANTY.** Some jurisdictions do not allow the exclusion or limitation of incidental or consequential damages or limitations on how long an implied warranty lasts, so the above limitations or exclusions may not apply to you. This warranty gives you specific legal rights, and you also may have other rights which vary from jurisdiction to jurisdiction. This warranty applies only to the original purchaser of this product from the original date of purchase.
- B. At its option, Kaz will repair or replace this product if it is found to be defective in material or workmanship.
- C. This warranty does not cover damage resulting from any unauthorized attempts to repair or from any use not in accordance with the instruction manual.
- D. This warranty does not cover the filters, pre-filters, UV bulbs or other accessories (if included) except for material or workmanship defects.

Call us toll-free at 1-800-477-0457 or e-mail: ConsumerRelations@HelenofTroy.com

Please be sure to specify a model number.

NOTE: IF YOU EXPERIENCE A PROBLEM, PLEASE CONTACT CONSUMER RELATIONS FIRST OR SEE YOUR WARRANTY. DO NOT RETURN THE PRODUCT TO THE ORIGINAL PLACE OF PURCHASE. DO NOT ATTEMPT TO OPEN THE MOTOR HOUSING YOURSELF, DOING SO MAY VOID YOUR WARRANTY AND CAUSE DAMAGE TO THE PRODUCT OR PERSONAL INJURY.



Humidificateur ultrasonique – Diffuseur – Veilleuse

Guide d'utilisation et d'entretien



- ♥ Aucun filtre requis
- ♥ Diffuseur d'huiles essentielles
- ♥ Veilleuse à couleurs variables pour un environnement relaxant
- ♥ Très silencieux
- ♥ Peut être utilisé avec des tampons aromatiques Vicks
- ♥ Arrêt automatique

Cet humidificateur rétablit le niveau d'humidité de l'air ambiant, ce qui aide l'utilisateur à respirer plus librement. Si vous avez des questions sur le fonctionnement de votre humidificateur SleepyTime 3 en 1 Vicks, veuillez communiquer avec notre service à la clientèle en composant le numéro sans frais 1-800-VAPOR-1-2 ou envoyez un courriel à ConsumerRelations@HelenofTroy.com.

IMPORTANT!
LIRE ET GARDER CES INSTRUCTIONS

Série
VUL500

Consignes de sécurité importantes

LIRE CES MESURES DE SÉCURITÉ IMPORTANTES AVANT DE COMMENCER À EMPLOYER CET APPAREIL

L'UTILISATION D'APPAREILS ÉLECTRIQUES NÉCESSITE DES PRÉCAUTIONS ÉLÉMENTAIRES POUR MINIMISER LES RISQUES D'INCENDIES, DE CHOCs ÉLECTRIQUES ET DE BLESSURES CORPORELLES, DONT LES SUIVANTES:

- 1. TOUJOURS** placer l'appareil sur une surface rigide, plane, d'aplomb et insensible à l'humidité, à au moins 1,2 m (4 pi) d'un chevet, 30 cm (12 po) des murs et hors de portée des malades, enfants et animaux de compagnie. S'assurer que l'appareil est dans une position stable. Garder le cordon d'alimentation éloigné des surfaces chauffées et le placer de sorte qu'il ne représente pas un risque de trébucher.
- L'appareil ne doit pas être laissé sans surveillance dans une pièce fermée. Entr'ouvrir la porte de la pièce. **NE PAS** diriger la sortie de vapeur directement vers les murs, les meubles ou la literie.
- Dérouler le cordon et l'examiner avec soin avant l'emploi, pour déceler tout signe de dégradation. **NE PAS** se servir de l'appareil si le cordon est abîmé, enroulé ou lié.
- Cet appareil est équipé d'une fiche polarisée (une branche est plus large que l'autre) qui ne s'enfonce dans les prises polarisées que dans un sens. Si la fiche ne pénètre pas totalement dans la prise, retourner la fiche. Si elle ne rentre toujours pas complètement dans la prise, avoir recours aux services d'un électricien agréé. **NE PAS** essayer de contourner cette mesure de sécurité.
-  Pour éviter tout risque d'incendie ou de choc électrique, branchez l'appareil directement sur une prise électrique de 120V CA. Pour éviter tout risque d'incendie, d'électrocution ou de blessure, **NE PAS** utiliser de rallonge électrique ou de barre multiprise.
- TOUJOURS** débrancher l'appareil et le vider entre les utilisations et pour le nettoyer. L'éteindre et le débrancher avant de le déplacer. **NE PAS** le bouger ou l'incliner quand il fonctionne. Le brancher et le débrancher avec les mains sèches. Ne **JAMAIS** tirer sur le cordon.
- Nettoyer régulièrement l'appareil. Consulter et observer les instructions fournies.
- NE PAS** l'employer au grand air, il est réservé à l'usage résidentiel, à l'intérieur.
- NE** couvrir **AUCUN** orifice de l'appareil et ne **RIEN** insérer dans les orifices.
- NE PAS** essayer de réparer ou d'ajuster une fonction électrique ou mécanique quelconque de l'appareil, sous peine d'annulation de la garantie.
- NE PAS** placer l'appareil au soleil, dans un lieu très chaud ou à proximité d'ordinateurs ou de matériel électronique fragile.
- NE PAS** toucher le nébuliseur si l'appareil est branché, sous peine de brûlures.
- NE PAS** effleurer la peau avec le tampon aromatique VapoPads déballé et ne pas le placer sur meuble, textile, literie ou plastique.
- NE PAS** mettre de produit médicamenteux (inhalant Kaz ou Vicks VapoSteam, par exemple) dans la sortie de vapeur, la base, le réservoir à eau ou la cavité du fond.

Humidificateur Vicks de la série VUL500



Cet appareil est conforme à la partie 18 du règlement de la Commission fédérale des communications des États-Unis (FCC).

Avertissement: tous changements ou toutes modifications apportés, quels qu'ils soient, n'étant pas expressément approuvés par le parti responsable de la conformité risquent, pour l'utilisateur, d'annuler son droit d'employer l'appareil. Cet appareil a été soumis aux tests d'usage et déclaré conforme aux limites établies pour appareils générateurs de fréquences ISM, selon la partie 18 du règlement de la FCC. Ces limites ont pour but de procurer une protection raisonnable contre le brouillage préjudiciable dans un immeuble d'habitation. L'appareil produit, utilise et peut émettre des fréquences radioélectriques; s'il n'est pas posé et employé selon les instructions, il peut causer des parasites nuisant aux radiocommunications. Rien ne garantit que le brouillage ne se produira pas dans certains immeubles. Si l'appareil cause des parasites nuisibles à la réception des radiocommunications ou des signaux de télévision – ce qui peut être établi en le mettant hors tension puis sous tension – l'utilisateur peut essayer de rectifier la situation en adoptant une ou plusieurs des mesures suivantes:

- modifier l'orientation ou la position de l'antenne réceptrice;
- augmenter l'écart entre l'appareil et le récepteur;
- brancher l'appareil sur un circuit autre que celui sur lequel est connecté le récepteur; ou enfin
- consulter le détaillant ou bien un spécialiste en radio et télévision expérimenté.

Humidificateur SleepyTime 3 en 1 Vicks (modèle VUL500)

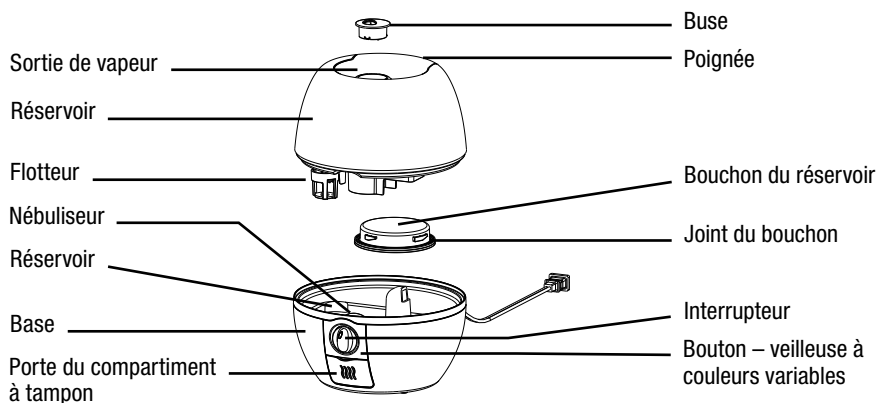

Accessoires pour les appareils de la série VUL500 (non inclus)

Ces accessoires optionnels conviennent parfaitement à l'humidificateur.

Vicks VapoPads (Un tampon au menthol VapoPad inclus)

Utilisez des tampons Vicks VapoPads avec votre humidificateur pour des vapeurs apaisantes. Profitez de 8 heures de confort apaisant par tampon. Choisissez parmi trois fragrances : Vapeurs apaisantes de menthol, Confort relaxant pour la nuit (eucalyptus, romarin et lavande) et Vapeurs calmantes (menthol et lavande).



VSP-19FP VBR-5FP VSP30FP

Produits de nettoyage antimicrobiens Protec^{MD} (non inclus)

Ces produits sont dotés d'un agent antimicrobien, Aquastat^{MD}, qui aide à garder votre humidificateur propre, plus longtemps. Il suffit de verser le produit dans le réservoir pour une vapeur fraîche et propre! Voici les avantages d'utiliser ce produit :

- Élimine jusqu'à 99 % des bactéries causant des odeurs
- Continue de nettoyer pendant 30 jours
- Ne contient aucun produit chimique nocif



PC1V1 PC1F

Mise en place de l'humidificateur

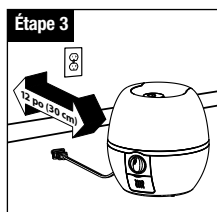

1. Retirer les matériaux d'emballage. **Garder les instructions.**
2. Enlever le lien et dérouler le cordon.
3. Poser l'appareil sur une surface rigide, plane et insensible à l'humidité, à au moins 30 cm (12 po) du mur.

Remplissage

REMARQUE: porter le réservoir des deux mains – une main qui tient la poignée du haut du réservoir et l'autre qui soutient le fond du réservoir.

Helen of Troy n'assume aucune responsabilité pour les dommages matériels dus à l'eau.

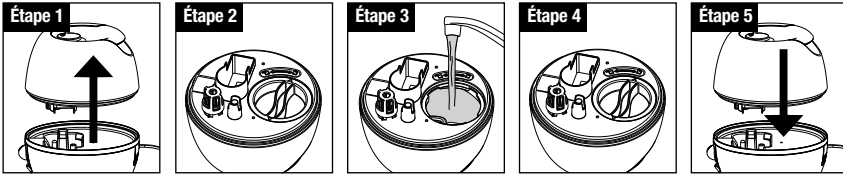

1. Retirer le réservoir et le mettre sens dessus dessous.
2. Pour retirer le bouchon du réservoir, le tourner vers le symbole du cadenas ouvert.
3. Remplir le réservoir d'eau froide – ne pas le remplir d'eau tiède ou chaude.
4. Reboucher **sûrement** le réservoir, en faisant concorder la flèche et le symbole de verrouillage.
5. Remettre le réservoir en place sur la base.

⚠ ATTENTION: MANIPULER LE RÉSERVOIR AVEC SOIN AFIN DE NE PAS LE COGNER INUTILEMENT. LE TAPER OU L'ÉCHAPPER RISQUERAIT DE L'ENDOMMAGER ET DE PROVOQUER DES FUITES.

Mode d'emploi

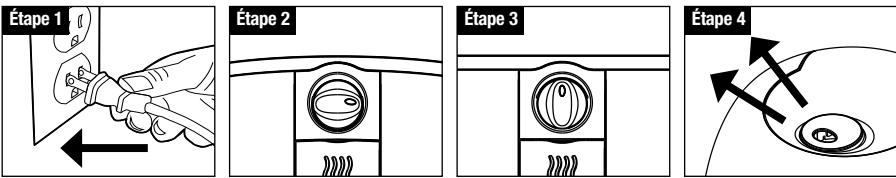

1. **Alimentation: l'interrupteur étant à l'arrêt**, brancher l'humidificateur sur une prise de courant alternatif polarisée de 120 volts.

⚠ ATTENTION: POUR ÉVITER TOUT CHOC ÉLECTRIQUE, NE PAS BRANCHER L'HUMIDIFICATEUR AVEC LES MAINS MOUILLÉES.

2. **Sortie de vapeur :** tourner l'interrupteur au réglage le plus haut.

3. **Taux d'humidité:** lorsque le niveau d'humidité est confortable dans la pièce, baisser le réglage de l'interrupteur. Un degré d'humidité confortable se situe entre 40 et 60 %.

Un hygromètre – modèle V70 ou V70-CAN Vicks – est idéal pour mesurer le taux d'humidité.

Si de la condensation perle sur les murs, les fenêtres ou autour de l'appareil, c'est que l'air est saturé et que le taux d'humidité est trop élevé. Éteindre l'humidificateur ou baisser le réglage de la sortie de vapeur.

4. Ne pas orienter le débit de vapeur vers les murs, les meubles ou la literie.

⚠ ATTENTION: ÉTEINDRE, DÉBRANCHER PUIS VIDER LE RÉSERVOIR DE L'HUMIDIFICATEUR AVANT DE DÉPLACER L'APPAREIL.

Utiliser Vicks VapoPads

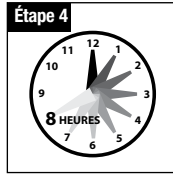
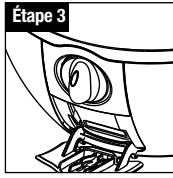
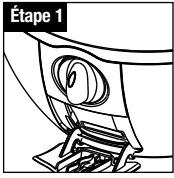

Vous pouvez utiliser votre humidificateur avec les tampons Vicks VapoPad afin de procurer jusqu'à 8 heures de vapeurs apaisantes. Un échantillon de tampons aromatiques au menthol VapoPads Vicks est offert gratuitement avec votre humidificateur. Pour utiliser votre appareil avec les tampons Vicks VapoPad :

1. Ouvrir la porte du compartiment du VapoPad
2. Déchirer le sachet du tampon VapoPads à l'échancrure prévue au haut. **NE PAS** toucher au tampon débarrassé. En cas de contact avec les doigts, **NE PAS** se frotter le visage ou les yeux sous peine d'irritation oculaire.
3. Insérer un VapoPad avec l'extrémité en angle tourné vers le produit. Fermer la porte.
4. Jeter le tampon après 8 heures d'utilisation. Pour employer un autre tampon aromatique, observer tout simplement les instructions des paragraphes 1 à 4.

Conseils concernant les tampons aromatiques VapoPads

- L'emploi des tampons est déconseillé pour les bébés de moins de 4,5 kg / 10 lb.
- Pour les enfants de 4,5 à 10 kg / 10 à 22 lb, ne pas dépasser 2 tampons toutes les 24 heures.

Composants des tampons VSP-19 et VSP-19-CAN: huile essentielle d'eucalyptus, menthol, glycol, huile essentielle de cèdre, et autres

Utilisation de la veilleuse – appuyer sur le bouton

- 1^{re} fois : Pour ALLUMER la veilleuse à couleurs variables
- 2^e fois : Pour sélectionner la couleur qui est utilisée
- 3^e fois : Pour ÉTEINDRE la veilleuse

Utilisation d'huiles essentielles

Pour utiliser des huiles essentielles dans votre humidificateur, ajouter quelques gouttes de votre (vos) huile(s) essentielle(s) préférée(s) à l'eau du réservoir et replacer le bouchon. **NE PAS** faire fonctionner l'humidificateur sans eau. Utiliser **UNIQUEMENT** des huiles essentielles 100 % naturelles; l'utilisation d'autres types d'huiles peut endommager l'humidificateur.

TOUJOURS suivre les instructions d'utilisation et de dosage figurant sur les flacons d'huiles essentielles.

REMARQUE : le réservoir et la cavité sont fabriqués de matériaux résistants à l'huile, mais les autres parties de l'humidificateur ne le sont pas. Les huiles essentielles doivent être utilisées seulement dans le réservoir et la cavité. Si des huiles se répandent à l'extérieur du réservoir ou de la cavité, il faut essuyer délicatement le liquide avec un essuie-tout humide, puis assécher avec un essuie-tout sec.

Effets de la qualité de l'eau sur l'humidificateur

La haute teneur en minéraux de l'eau, communément appelée «eau dure» ou «eau calcaire» peut provoquer le dépôt de poussière blanche sur les diverses surfaces de la pièce qui se trouvent à proximité de l'humidificateur. Plus l'eau de la région contient de minéraux, plus il y a de chances qu'il se produise de la poussière blanche.

La poussière blanche ne provient pas d'un défaut de l'humidificateur, mais des minéraux qui sont en suspension dans l'eau employée.

Dans les régions où l'eau est très dure ou calcaire, l'utilisation d'eau distillée minimisera la quantité de poussière blanche.

Entretien hebdomadaire

Afin de nettoyer convenablement l'humidificateur, nous recommandons de le détartrer et de le désinfecter tel que décrit ci-dessous. Procéder au détartrage et à la désinfection séparément.

Tout entretien devrait être effectué dans la cuisine ou la salle de bains, sur une surface qui résiste à l'humidité, près d'un robinet. **NE** passer **AUCUNE** pièce de l'humidificateur au lave-vaisselle.

Instructions de détartrage

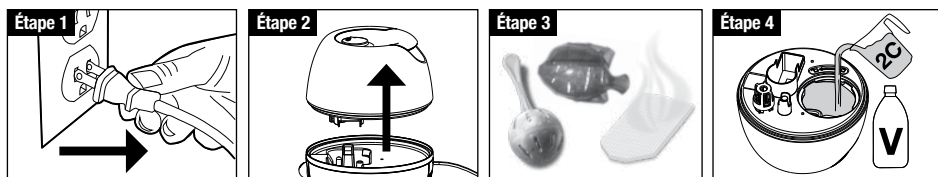

1. Éteindre puis débrancher l'humidificateur.
2. Séparer le réservoir de la base. Enlever le bouchon en veillant à ce que son joint de caoutchouc reste en place. Vider l'eau du réservoir et de la base.
3. Si un produit de nettoyage antimicrobien est utilisé dans votre humidificateur, il faut le retirer de l'appareil. **NE PAS** laisser ce produit dans l'appareil pendant le détartrage; cela va endommager le produit de nettoyage antimicrobien.
4. Verser 500 mL (2 tasses) de vinaigre blanc distillé dans le réservoir. Reboucher celui-ci et l'agiter. Poser le réservoir sur la base. Du vinaigre s'écoulera et désagrègera le tartre qui s'est formé sur le nébuliseur, sur le flotteur ainsi qu'au fond de la cavité.

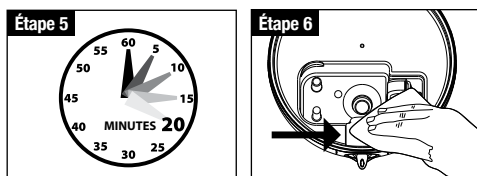

5. Laisser agir le vinaigre de 15 à 20 minutes.
6. Après ce délai, déboucher le réservoir et vider le vinaigre restant dans l'évier. Vider également celui qui se trouve dans la cavité dans l'évier. Essuyer le nébuliseur et le flotteur avec un chiffon doux pour enlever les particules de tartre effritées.

Entretien hebdomadaire (suite)

7. Rincer le réservoir ainsi que la cavité jusqu'à ce que toute trace d'odeur de vinaigre (provenant du détartrage) ou d'eau de Javel (provenant de la désinfection) ait disparu. Veiller à ce qu'il ne s'infilte pas d'eau par l'orifice de ventilation (ouverture de ventilation sur le côté droit de la cavité) ou à l'interrupteur.

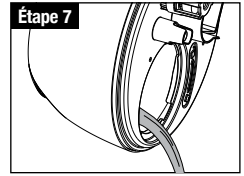

⚠ ATTENTION: NE PAS PLONGER LA BASE DANS L'EAU, CECI ENDOMMAGERAIT L'HUMIDIFICATEUR ET ANNULERAIT LA GARANTIE.

Instructions de désinfection

Suivre les étapes de 1 à 3 du détartrage, à la section précédente.

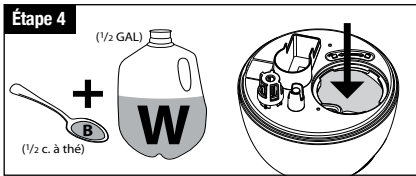

Étape 4 : ajouter 1/2 c. à thé d'eau de Javel à 1/2 gallon (1,9 L) d'eau et verser dans le réservoir. Remettre le bouchon du réservoir en place. Agiter la solution dans le réservoir. Poser le réservoir sur la base. La solution d'eau de Javel s'écoulera dans la cavité et désinfectera la cavité et les autres composants durant la période de trempage.

REMARQUE : Si vous mettez plus de 1/2 c. à thé d'eau de Javel dans 1/2 gallon d'eau, vous risquez d'endommager votre humidificateur.

Observer les étapes de 5 à 7 du détartrage (section précédente) pour terminer le processus.

REMARQUE: NE PAS mélanger le vinaigre et l'eau de Javel. Détartrer et désinfecter séparément.

Entretien de fin de saison et rangement

Observer les instructions d'**ENTRETIEN** préconisées quand l'humidificateur ne doit pas servir pendant une semaine ou plus, ainsi qu'à la fin de la saison d'utilisation.

En fin de saison, sortir tous les accessoires de l'appareil, s'il y a lieu, et laisser totalement sécher l'humidificateur ainsi que les accessoires avant de les ranger.

Avant de ranger l'appareil, s'assurer qu'il ne reste **PAS** d'eau dans la base, la cavité du fond ou le réservoir.

Emballer soigneusement l'appareil et le ranger dans un endroit frais et sec.

Service à la clientèle

Questions ou commentaires

Téléphonez-nous sans frais au : 1 800 477-0457

Courriel : ConsumerRelations@HelenofTroy.com

Ou visitez notre site Web au : www.VicksHumidifiers.com

N'oubliez pas d'indiquer le numéro de modèle.

Caractéristiques électriques

Le modèle Vicks de la série VUL500 a ces caractéristiques assignées: 120 volts, 60 hertz.

Dépannage

Consulter les suggestions ci-dessous en cas d'anomalie de fonctionnement.

Problème	Cause possible	Solution
L'interrupteur est en position de marche mais son voyant est éteint	<ul style="list-style-type: none">• Appareil non branché• Prise non alimentée	<ul style="list-style-type: none">• Brancher l'appareil• Vérifier circuits et fusibles, essayer la prise de courant
L'appareil est sous tension mais il se produit peu ou pas de vapeur	<ul style="list-style-type: none">• Réservoir vide• Appareil instable• Incrustation de minéraux sur le nébuliseur• Réglage peut-être trop bas• Réservoir ou base ayant été lavé au détergent	<ul style="list-style-type: none">• Remplir le réservoir• Mettre l'appareil d'aplomb• Nettoyer le nébuliseur (voir les instructions d'entretien hebdomadaire)• Régler l'interrupteur de façon à augmenter le débit• Rincer à l'eau claire jusqu'à ce qu'il n'y ait plus de mousse ou de trace d'odeur de solution
De l'eau déborde du réservoir	<ul style="list-style-type: none">• Réservoir pouvant être endommagé• Bouchon pas assez serré• Joint du bouchon du réservoir manquant	<ul style="list-style-type: none">• Examiner le réservoir et le remplacer s'il est fêlé ou abîmé• Verrouiller le bouchon• Vérifier que le bouchon est muni de son joint d'étanchéité – s'il ne l'est pas, appeler le Service à la clientèle
De la condensation se forme autour de l'humidificateur ou sur les fenêtres et murs	<ul style="list-style-type: none">• Débit trop élevé pour la grandeur de la pièce ou pour le taux d'humidité préexistant• Humidificateur peut-être trop près du mur ou de la fenêtre	<ul style="list-style-type: none">• Réduire le débit ou ouvrir la porte de la pièce• Éloigner l'humidificateur du mur ou orienter la buse à l'écart du mur ou de la fenêtre
La veilleuse n'est pas allumée	<ul style="list-style-type: none">• Le bouton n'est pas activé	<ul style="list-style-type: none">• Appuyer sur le bouton pour allumer la veilleuse à couleurs variables, puis appuyer une deuxième fois pour sélectionner la couleur qui est utilisée.

REMARQUE: faute d'entretien convenable, les minéraux en suspension dans l'eau forment une incrustation qui nuit au bon fonctionnement de l'appareil. Il incombe au client de respecter les instructions fournies et d'entretenir l'appareil tel que préconisé, sous peine d'annulation de la garantie.

GARANTIE LIMITÉE DE 2 ANS

VOUS DEVRIEZ D'ABORD LIRE LES INSTRUCTIONS AU COMPLET AVANT DE TENTER D'UTILISER LE PRODUIT.

- A. Cette garantie limitée de 2 ans s'applique à la réparation ou au remplacement d'un produit qui s'avère défectueux en raison d'un vice de matériau ou de main-d'oeuvre. Cette garantie ne couvre pas les dommages résultant d'une utilisation commerciale, abusive ou excessive, ni les dommages associés. Les dommages qui résultent de l'usure normale ne sont pas considérés comme des défauts en vertu de cette garantie. **KAZ DÉCLINE TOUTE RESPONSABILITÉ EN CAS DE DOMMAGES ACCESSOIRES OU INDIRECTS DE QUELQUE NATURE QUE CE SOIT. TOUTE GARANTIE IMPLICITE DE COMMERCIALISABILITÉ OU DE PERTINENCE À DES FINS PARTICULIÈRES SUR CE PRODUIT EST LIMITÉE À LA DURÉE DE CETTE GARANTIE.** Certains États n'autorisent pas l'exclusion ou la limitation des dommages accessoires ou indirects, ou la limitation de la durée d'une garantie implicite, de sorte que les limites ou exclusions ci-dessus peuvent ne pas s'appliquer à vous. Cette garantie vous accorde des droits légaux particuliers, et vous pouvez avoir en plus d'autres droits qui varient selon les États. Cette garantie ne s'applique qu'à l'acheteur initial de ce produit, à partir de la date d'achat.
- B. Kaz peut, à son gré, réparer ou remplacer ce produit s'il s'avère défectueux en raison d'un vice de matériau ou de main-d'oeuvre.
- C. Cette garantie ne couvre pas les dommages résultant d'une tentative non autorisée de réparer cet appareil, ni d'une utilisation non conforme à ce manuel d'instructions.
- D. Cette garantie ne couvre pas les filtres, préfiltres, ampoules UV et autres accessoires (si compris) excepté pour les défauts de matériau ou de main-d'oeuvre.

REMARQUE : SI VOUS AVEZ UN PROBLÈME, VEUILLEZ COMMUNIQUER AVEC NOTRE SERVICE À LA CLIENTÈLE OU RELIRE LA GARANTIE. NE RETOURNEZ PAS LE PRODUIT AU MAGASIN OÙ VOUS L'AVEZ ACHÉTÉ INITIALEMENT. N'ESSAYEZ PAS D'OUVRIER LE BOÎTIER DU MOTEUR, CAR CE FAISANT VOUS RISQUEZ D'ANNULER LA GARANTIE, D'ENDOMMAGER L'APPAREIL OU DE VOUS BLESSER.



Humidificador Ultrasónico - Difusor - Luz de Noche

Manual de Uso y Cuidado



- ♥ No se requieren filtros
- ♥ Difusor de aceite esencial
- ♥ Luz de noche relajante que cambia de color
- ♥ Silencioso
- ♥ Use con Almohadillas de Aroma de Vicks
- ♥ Apagado Automático

Este humidificador agrega vapor de agua al aire circundante ayudando al usuario a respirar mejor. Si tiene alguna pregunta sobre el funcionamiento de su Humidificador SleepyTime 3 en 1 de Vicks, llame lada gratuita a nuestra línea de Servicio al Cliente al 1-800-VAPOR-1-2 ó envíe un correo electrónico a ConsumerRelations@HelenofTroy.com.

¡IMPORTANTE!
LEA Y GUARDE ESTAS INSTRUCCIONES

Series
VUL500

Importantes Instrucciones de Seguridad

LEA Y GUARDE ESTAS IMPORTANTES INSTRUCCIONES DE SEGURIDAD ANTES DE UTILIZAR ESTE APARATO

CUANDO SE UTILIZA APARATOS ELÉCTRICOS, SIEMPRE DEBE SEGUIR PRECAUCIONES BÁSICAS PARA REDUCIR EL RIESGO DE INCENDIO, DESCARGA ELÉCTRICA Y LESIONES A PERSONAS, INCLUYENDO LAS SIGUIENTES:

1. El aparato **SIEMPRE** debe ser colocado en una superficie firme, plana, resistente al agua y al menos a 1.2 m (4 pies) de la orilla de la cama, 30 cm (12 pulg.) de la pared y fuera del alcance del paciente, niños o mascotas. Asegúrese de que el aparato esté en una posición estable y que el cable de corriente esté lejos de las superficies calientes y fuera del paso para evitar que el humidificador sea derribado.
2. El aparato no debe dejarse sin supervisión en una habitación cerrada. Deje la puerta de la habitación parcialmente abierta. **NO** apunte la Salida de Vapor directamente a las paredes, muebles y ropa de cama.
3. Antes de usar el aparato, extienda el cable de corriente e inspecciónelo en busca de alguna señal de daño. **NO** use la unidad si el cable de corriente se encuentra dañado. **NO** opere con el cable de corriente enrollado o con el lazo de torcedura en su lugar.
4. El aparato cuenta con un enchufe polarizado (una clavija es más ancha que la otra) como una característica de seguridad. Este enchufe entrará unidireccionalmente en un tomacorriente polarizado. Si el enchufe no entra completamente en el tomacorriente, gire el enchufe. Si aún no encaja, contacte a un electricista calificado. **NO** intente anular esta característica de seguridad.
5.  Para evitar el riesgo de incendio o descarga eléctrica, enchufe el aparato directamente en un tomacorriente eléctrico de 120 V~ de CA. Para evitar el riesgo de incendio, descarga eléctrica o lesiones personales, **NO** use un cable de extensión o contacto múltiple.
6. El aparato **SIEMPRE** debe estar desconectado y vacío cuando no esté en uso o mientras lo esté limpiando. Apague y desconecte el humidificador antes de moverlo. **NO** mueva o incline el humidificador mientras esté en operación. Conecte y desconecte la unidad con las manos secas. **NUNCA** estire el cable.
7. El aparato requiere limpieza regular. Consulte y siga las instrucciones de limpieza.
8. **NO** opere en exteriores; este aparato está diseñado sólo para uso en interiores residenciales.
9. **NO** cubra o introduzca objeto alguno en ninguna de las aberturas de la unidad.
10. **NO** intente reparar o ajustar ninguna función eléctrica o mecánica de este aparato. Si lo hace perderá su garantía.
11. **NO** coloque en luz solar directa, áreas de alta temperatura o cerca de computadoras o equipo electrónico sensible.
12. **NO** toque el nebulizador mientras la unidad esté conectada ya que podría provocar quemaduras.
13. **NO** toque la piel con el VapoPad expuesto o lo coloque sobre los muebles, telas, sábanos o plásticos.
14. **NO** agregue ningún medicamento (p.ej. Inhalante Kaz o VapoSteam Vicks) en la Salida del Vapor, Base, Depósito de Agua o Tanque de Agua.

Humidificador Vicks de las Series VUL500



Este dispositivo cumple con la Parte 18 de las Reglas de la Comisión Federal de Comunicaciones (FCC).

Advertencias: Cambios o modificaciones a esta unidad, no aprobados expresamente por la parte responsable del cumplimiento podrían anular la autoridad del usuario para operar el equipo. Este equipo ha sido probado y se comprobó que cumple con los límites para equipo de Consumidor ISM, conforme a la Parte 18 de las reglas de la FCC. Estos límites están diseñados para proporcionar protección razonable contra las interferencias dañinas en una instalación residencial. Este equipo, usa y puede irradiar energía de radiofrecuencia y si no se instala y utiliza de acuerdo con las instrucciones, puede causar interferencias dañinas con comunicaciones de radio. Sin embargo, no existe garantía que la interferencia no ocurrirá en una instalación en particular. Si este equipo causa interferencia dañina a la recepción de la radio o la televisión, que puede determinarse apagando o encendiendo el equipo se recomienda al usuario que intente corregir la interferencia por una o más de las siguientes medidas:

- Reorientar o reubicar la antena receptora.
- Aumente la separación entre el equipo y el receptor.
- Conecte el equipo a un tomacorriente en un circuito diferente al cual está conectado el receptor.
- Consulte al distribuidor o a un técnico experimentado de radio y televisión para obtener ayuda.

Humidificador SleepyTime 3 en 1 de Vicks (Modelo VUL500)

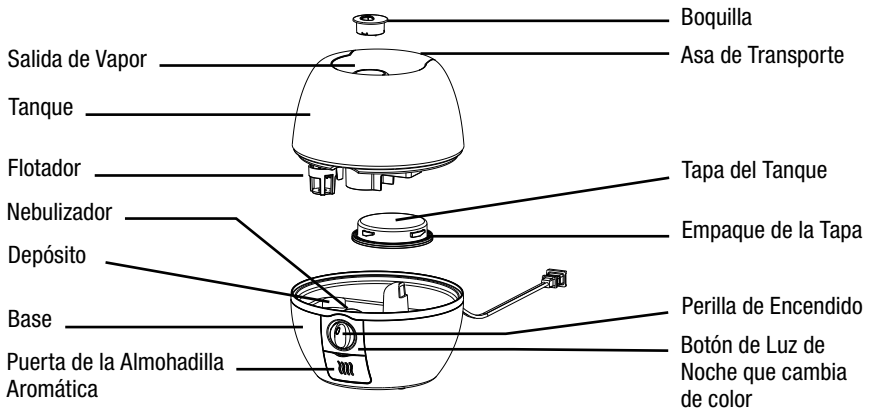

Accesorios de las Series VUL500 (No Incluido)

Los siguientes accesorios opcionales funcionarán adecuadamente con su humidificador.

VapoPads Vicks (Una muestra de VapoPad de mentol incluida)

Utilice VapoPads Vicks con su humidificador para vapores relajantes. Disfrute de hasta 8 horas de comodidad relajante por almohadilla. Elija entre tres aromas: Vapores de Mentol Relajantes, Comodidad para Sueño Reconfortante (eucalipto, romero y lavanda) y Vapores Tranquilizadores (mentol y lavanda).



VSP-19FP VBR-5FP VSP30FP

Productos de Limpieza Antimicrobianos Protec® (No Incluido)

Estos productos cuentan con un antimicrobiano, Aquastat®, que ayuda a mantener su humidificador más limpio, por más tiempo. ¡Simplemente coloque en el tanque para vapor más limpio y fresco! Los beneficios de usar estos productos incluyen:

- Elimina hasta el 99% de la bacteria que causa el mal olor
- Continúa limpiando por hasta 30 días
- No contiene productos químicos nocivos



PC1V1 PC1F

Instalación de su Humidificador

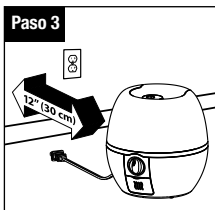

1. Retire el material de empaque. **Conserve las instrucciones.**
2. Retire el lazo de torcedura y extienda el cable de corriente.
3. Coloque en una superficie firme, nivelada y resistente al agua por lo menos a 30 cm (12 pulg) de cualquier pared.

Llenado/Rellenado

NOTA: El Tanque debe cargarse con las dos manos. Use una mano en el asa de transporte ubicada en la parte superior del tanque y la otra sosteniendo la base del tanque.

Helen of Troy no aceptará responsabilidad por daños a la propiedad causados por derrames de agua.

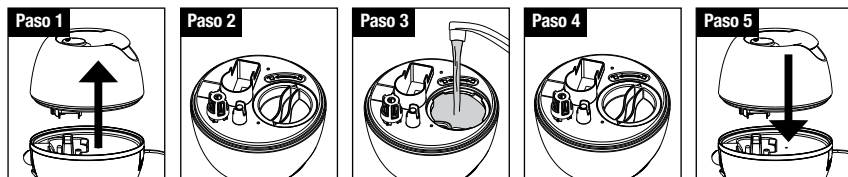

1. Retire el Tanque y voltee hacia abajo.
2. Retire la Tapa del Tanque en la dirección del símbolo de candado abierto.
3. Llene el Tanque con agua fría. No llene con agua tibia o caliente.
4. **Firmemente** vuelva a colocar la Tapa del Tanque, alineando la flecha al símbolo de candado.
5. Coloque el Tanque en la Base.

⚠ PRECAUCIÓN: TENGA CUIDADO CUANDO MANIPULE EL TANQUE DE AGUA PARA EVITAR IMPACTOS INNECESARIOS. GOLPEAR O DEJAR CAER EL TANQUE DE AGUA PODRÍA RESULTAR EN DAÑOS AL TANQUE LO QUE CAUSARÁ FUGAS.

Operación

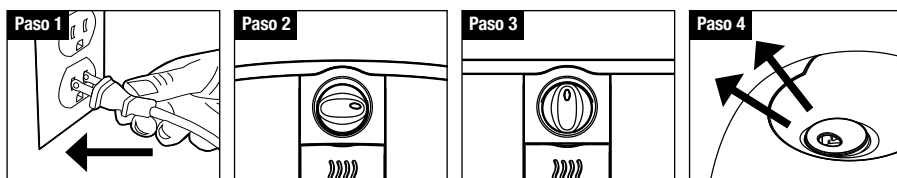

1. **Encendido:** Con la perilla de encendido en la posición de apagado, conecte el humidificador en un tomacorriente polarizado de 120V~.

⚠ PRECAUCIÓN: PARA EVITAR DESCARGA ELÉCTRICA NO CONECTE EL HUMIDIFICADOR EN EL TOMACORRIENTE CON LAS MANOS MOJADAS.

2. **Salida de Humedad:** Coloque la Perilla de Encendido en el ajuste más alto.
3. **Nivel de Humedad:** Una vez que ha alcanzado un nivel de humedad cómodo gire la Perilla de Encendido al ajuste más bajo. Un nivel de humedad cómodo es entre el 40-60%.
Para controlar el nivel de humedad use un monitor de humedad como el modelo V70 o V70-CAN Vicks.

Si observa condensación en las paredes, ventanas o alrededor de la unidad, su nivel de humedad es muy alto. Apague el humidificador, o reduzca el nivel de salida de humedad.

4. Apunte la salida de vapor lejos de las paredes, muebles y camas.

⚠ PRECAUCIÓN: ANTES DE MOVER EL HUMIDIFICADOR, APAGUE, DESCONECTE Y VACÍE EL HUMIDIFICADOR.

Uso de VapoPads Vicks

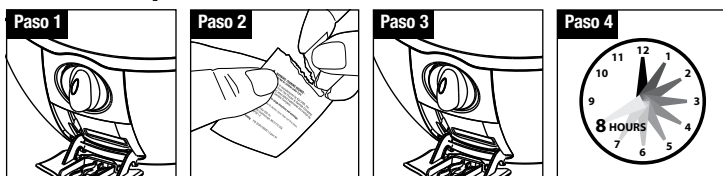

Su humidificador se puede utilizar con VapoPads Vicks para proporcionar hasta 8 horas de vapores relajantes. Una muestra gratuita de VapoPad Mentol Relajante de Vicks está incluida con su humidificador. Para utilizar con su unidad con VapoPads Vicks:

1. Abra la Puerta de la VapoPad.
2. Abra la VapoPad rasgando la muesca de la bolsa de la almohadilla. **NO** toque la almohadilla con las manos. Si toca la almohadilla, **NO** frote la cara o los ojos ya que puede causar irritación.
3. Inserte la VapoPad de Vicks con el extremo angulado hacia el producto. Cierre la puerta.
4. Después de 8 horas deseche la almohadilla aromática.

Para continuar usando almohadillas aromáticas, repita los pasos 1-4.

Uso Recomendado de VapoPad:

- No se recomienda para niños menores de 4.5 kg (10 lb).
- Para niños de entre 4.5-10 kg (10-22 lb) no use más de 2 almohadillas en un período de 24 horas.

Ingredientes de la Almohadilla Aromática: VSP-19, VSP-19-CAN: Aceite de Eucalipto, Mentol, Glicol, Aceite de Hoja de Cedro y Otros

Operación de la Luz de Noche al Tocar

- 1ra Pulsación: La Luz de Noche que cambia de color se ENCIENDE
- 2da Pulsación: La luz de color se detiene en el color actual
- 3ra Pulsación: La función de Luz de Noche se APAGA

Operación con Aceites Esenciales

Para usar aceites esenciales en su humidificador, añada unas gotas de sus aceites esenciales favoritos en el agua del Tanque y vuelva a colocar la Tapa. **NO** opere sin agua. **SOLO** use aceites esenciales 100% naturales, el uso de otros aceites puede causar daños al Humidificador.

SIEMPRE tome como referencia la etiqueta del aceite esencial para las instrucciones de uso y dosificación.

NOTA: El Tanque y el Depósito están hechos de materiales a prueba de aceites, pero otras partes del Humidificador no lo son. Sólo debe permitirse el uso de aceites esenciales en el Tanque y el Depósito. Si se derrama algún aceite fuera del Tanque o el Depósito, asegúrese de limpiar suavemente con una toalla de papel húmeda y luego secar con cuidado con una toalla de papel seca.

Calidad del Agua y Su Humidificador

El alto contenido de minerales en su agua, también conocido como “agua dura” puede provocar acumulación de un residuo mineral blanco en las superficies de la habitación cerca del humidificador.

Este residuo mineral es comúnmente llamado “polvo blanco”. Cuanto mayor sea el contenido mineral o la dureza del agua, mayores son las probabilidades que usted pueda tener polvo blanco.

El “polvo blanco” no es el resultado de un defecto o imperfección en el humidificador. Es el resultado de la cantidad de minerales suspendidos en el agua que utiliza.

Si vive en una zona de agua dura el uso de agua destilada minimizará la producción de polvo blanco.

Limpieza Semanal

Para limpiar adecuadamente su humidificador le recomendamos los procesos de Eliminación del Sarro y Desinfección mostrados a continuación. Estos dos procesos deben ser realizados por separado.

Todo el mantenimiento debe hacerse en la cocina o el baño, sobre una superficie resistente al agua cerca de un grifo. **NO** lave ningún componente de este humidificador en el lavavajillas.

Instrucciones para Eliminación del Sarro

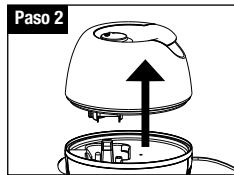
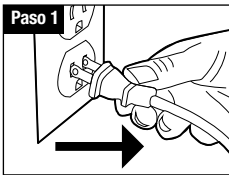

1. Apague y desconecte el humidificador.
2. Retire el Tanque de Agua de la Base. Retire la Tapa del Tanque, cuidando que el Sello de goma de la Tapa no se desprenda. Vacíe el agua del Tanque de Agua y la Base.
3. Si el Producto de Limpieza Antimicrobiana está instalado, retírelo y reserve. **NO** limpie el Producto de Limpieza Antimicrobiana, hacer esto lo dañará.
4. Agregue 2 tazas de vinagre blanco sin diluir al Tanque de Agua. Vuelva a colocar la Tapa del Tanque y agite la solución de vinagre alrededor del Tanque. Coloque el Tanque en la Base. La solución de vinagre se drenará al Depósito de Agua y suavizará la acumulación de minerales (escala) en el Nebulizador y el Flotador al remojarlos en la solución. También suavizará el sarro en la parte inferior del Tanque de Agua.

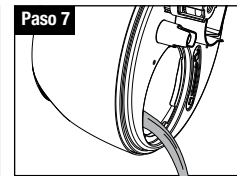
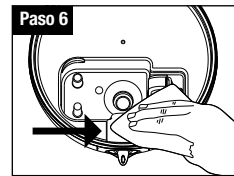
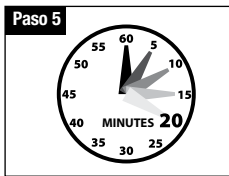

5. Remoje durante 15-20 minutos.
6. Después del remojo, abra la Tapa del Tanque y vacíe la solución en el fregadero. Vierta la solución del Depósito de Agua en el fregadero. Limpie el Nebulizador y el Flotador con un paño suave para remover los depósitos minerales suavizados.
7. Enjuague el Depósito de Agua y el Tanque de Agua hasta que desaparezca el olor a vinagre (para el proceso de Eliminación de Sarro) o a solución de cloro (para el proceso de Desinfección). Asegúrese de que el agua no entre a la abertura del ventilador (abertura ventilada en el lado derecho del Depósito) o la Perilla de Encendido.

⚠ PRECAUCIÓN: NO SUMERJA LA BASE EN AGUA. HACERLO DAÑARÁ EL HUMIDIFICADOR Y ANULARÁ LA GARANTÍA.

Instrucciones para Desinfección

Siga los Pasos 1-3 en las Instrucciones de Eliminación de Sarro en la sección anterior.

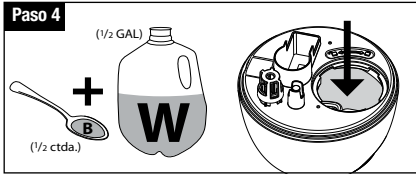

Para el Paso 4: Añada 1/2 ctda. de cloro a 1/2 galón (1.9L) de agua y agregue en el Tanque. Vuelva a colocar la Tapa del Tanque. Agite la solución alrededor del Tanque. Coloque el Tanque en la Base. La solución de cloro se drenará al Depósito y desinfectará el Depósito y otros componentes a medida que se remojen.

NOTA: Utilice más de 1/2 ctda. de cloro a 1/2 galón de agua puede causar daños a su humidificador.

Consulte los pasos 5-7 en las Instrucciones de Eliminación de Sarro en la sección anterior para completar el proceso de Desinfección.

NOTA: NO mezcle las soluciones de vinagre y cloro. La Eliminación de Sarro y la Desinfección deben realizarse por separado.

Cuidado y Almacenaje Fuera de Temporada

Siga las instrucciones de **LIMPIEZA** cuando el humidificador no esté en uso por al menos una semana, o al final de la temporada.

Al final de la temporada, retire todos los accesorios usados con el humidificador y permita que sequen completamente antes de almacenar.

NO almacene con agua dentro de la Base, el Depósito o el Tanque.

Empaque la unidad de manera segura y guárdela en un lugar fresco y seco.

Servicio al Consumidor

Preguntas o comentarios

Llámenos lada gratuita al: 1-800-477-0457

Correo Electrónico: ConsumerRelations@HelenofTroy.com

O visite nuestro sitio web: www.VicksHumidifiers.com

Por favor asegúrese de especificar el número de modelo.

Rangos Eléctricos

El modelo Vicks de las Series VUL500 es especificado en 120V~, 60 Hz.

Solución de Problemas

Si su humidificador no está funcionando adecuadamente, consulte lo siguiente:

Problema	Causa Posible	Solución
La Perilla de Encendido está en "Encendido" y la luz de encendido está apagada	<ul style="list-style-type: none">• La unidad no está conectada• El tomacorriente no tiene energía	<ul style="list-style-type: none">• Conecte la unidad• Verifique los circuitos y fusibles en el hogar, revise el tomacorriente
La unidad está encendida y se produce poco o nada de vapor	<ul style="list-style-type: none">• El tanque no tiene agua.• La unidad no está nivelada• Depósitos minerales en el nebulizador• El ajuste de potencia puede ser muy bajo• El Tanque de Agua o la Base fueron lavados con detergente	<ul style="list-style-type: none">• Llene el Tanque de Agua.• Coloque en una superficie nivelada• Limpie el nebulizador (consulte las Instrucciones de Limpieza y Cuidado Semanal)• Gire la Perilla de Encendido para aumentar la salida• Enjuague a fondo con agua limpia hasta que desaparezca la espuma o el olor a la solución
El agua se desborda del depósito	<ul style="list-style-type: none">• El Tanque puede estar dañado• La Tapa del Tanque no está apretada• No está el Empaque de la Tapa	<ul style="list-style-type: none">• Revise si el Tanque tiene grietas o daños, y cambie si es necesario• Cierre la Tapa del Tanque en la posición de cerrado• Revise si el Empaque de la Tapa está en la Tapa del Tanque. Si no es así, contacte Servicio al Consumidor
Se forma condensación alrededor del humidificador o en las ventanas y paredes	<ul style="list-style-type: none">• La intensidad del vapor es demasiado alta para el tamaño de la habitación o el nivel de humedad existente• El humidificador puede estar muy cerca de la pared o la ventana	<ul style="list-style-type: none">• Disminuya la salida a un ajuste más bajo o abra la puerta de la habitación• Aleje el humidificador de la pared o apunte la Salida de Vapor lejos de la pared o ventanas
No se visualiza la Luz de Noche	<ul style="list-style-type: none">• No se ha presionado el Botón de Luz	<ul style="list-style-type: none">• Presione el Botón de Luz para activar la luz que cambia de color y presione por segunda vez para detenerse en el color actual

NOTA: No mantener esta unidad limpia de depósitos minerales normalmente contenidos en cualquier suministro de agua afectará la eficiencia de operación de esta unidad. El incumplimiento del cliente en seguir estas instrucciones podría anular la garantía.

Garantía Limitada de dos años

ANTES DE USAR ESTE PRODUCTO, POR FAVOR LEA COMPLETAMENTE LAS INSTRUCCIONES.

A. La presente garantía limitada de 2 años cubre la reparación o reemplazo del producto si éste presenta un defecto de fábrica o de mano de obra. Esta garantía excluye todo daño resultante del uso comercial, abusivo o inadecuado del producto, o de daños asociados. Los defectos resultantes del desgaste normal no se consideran defectos de fábrica en virtud de la presente garantía.

KAZ NO SERÁ CONSIDERADA RESPONSABLE DE DAÑOS FORTUITOS O INDIRECTOS DE NINGÚN TIPO. TODA GARANTÍA IMPLÍCITA DE CALIDAD COMERCIAL O DE CONVENIENCIA CON UN FIN ESPECÍFICO RELACIONADA CON ESTE PRODUCTO TENDRÁ LA MISMA VIGENCIA QUE LA PRESENTE GARANTÍA. En ciertos lugares no se permite la exclusión o limitación de daños fortuitos o indirectos, ni los límites de duración aplicables a una garantía implícita. Por consiguiente, es posible que estas limitaciones o exclusiones no se apliquen en su caso. Esta garantía le confiere ciertos derechos legales específicos. Es posible que usted también tenga otros derechos legales, los que varían según la jurisdicción. La presente garantía sólo es válida para el comprador inicial del producto a partir la fecha de compra.

B. A su discreción, Kaz reparará o reemplazará el presente producto si se constata que presenta un defecto de fábrica o de mano de obra.

C. Esta garantía no cubre los daños ocasionados por tentativas de reparación no autorizadas o por todo uso que no esté en concordancia con el presente manual.

Llámenos lada gratuita al: 1-800-477-0457

Correo Electrónico: ConsumerRelations@HelenofTroy.com

Por favor asegúrese de especificar el número de modelo.

D. Esta garantía no cubre los filtros, prefiltros, bombillas UV u otros accesorios (si se incluyen) excepto por defectos de material o mano de obra.

NOTA: SI TIENE PROBLEMAS, POR FAVOR LLAME PRIMERO A SERVICIO AL CLIENTE O CONSULTE SU GARANTÍA. NO DEVUELVA AL LUGAR ORIGINAL DE COMPRA. NO INTENTE ABRIR LA CARCASA DEL MOTOR USTED MISMO, HACERLO PODRÍA ANULAR SU GARANTÍA Y CAUSAR DAÑO AL PRODUCTO O DAÑOS CORPORALES.



© 2020 All rights reserved.

Kaz USA, Inc., a Helen of Troy Company

400 Donald Lynch Blvd., Suite 300, Marlborough, MA 01752

In Canada: Distributed by Kaz Canada, Inc., a Helen of Troy Company

6700 Century Avenue, Suite 210, Mississauga, Ontario L5N 6A4

www.VicksHumidifiers.com

Certain trademarks used under license from The Procter & Gamble Company or its affiliates.

Protec[®] and Sleepy Time[™] are trademarks of Helen of Troy Limited.

Aquastat is a registered trademark of K2 Concepts, Inc., Atlanta, GA.

Made and printed in China.

For responsible recycling, please visit:



www.RecycleNation.com

© 2020 Tous droits réservés.

Kaz USA, Inc., une société de Helen of Troy

400 Donald Lynch Blvd., Suite 300, Marlborough, MA 01752

Distribué par Kaz Canada, Inc., une société de Helen of Troy

6700 Century Avenue, Suite 210, Mississauga, Ontario L5N 6A4

www.VicksHumidifiers.com

Certaines marques de commerce utilisées sous licence de The Procter & Gamble Company ou ses sociétés affiliées.

Protec^{MD} et Sleepy Time^{MC} sont des marques de commerce de Helen of Troy Limited.

Aquastat est une marque déposée de K2 Concepts, Inc., Atlanta, GA.

Fabriqué et imprimé en Chine.

© 2020 Todos los derechos reservados.

Kaz USA, Inc., una Empresa de Helen of Troy

400 Donald Lynch Blvd., Suite 300, Marlborough, MA 01752

Distribuido por Kaz Canada Inc., una Empresa de Helen of Troy

6700 Century Avenue, Suite 210, Mississauga, Ontario L5N 6A4

www.VicksHumidifiers.com

Ciertas marcas comerciales utilizadas bajo licencia de The Procter & Gamble Company o sus filiales.

Protec[®] y Sleepy Time[™] son marcas comerciales de Helen of Troy Limited.

Aquastat es una marca registrada de K2 Concepts, Inc., Atlanta, GA.

Hecho e Impreso en China.

Para reciclar responsablemente, por favor visite:



www.RecycleNation.com

A004742R1
081220